

DOKUMENTACJA TECHNICZNA

STADIUM : Projekt budowlano- wykonawczy	BRANŻA : ARCHITEKTURA	DATA : 23.01.2025
OBIEKT	BUDYNEK WIELORODZINNY Kategoria obiektu XIII	
ADRES	62-020 SWARZĘDZ, Os. Raczyńskiego 32 Nr dz. 3136/113 (302116_4.0001.3136/113) Nr dz. 3137/87 (302116_4.0001.3137/87)	
INWESTOR	SPÓŁDZIELNIA MIESZKANIOWA W SWARZĘDZU 62-020 SWARZĘDZ, UL.KWAŚNIEWSKIEGO 1	
TEMAT OPRACOWANIA	TERMOMODERNIZACJA BUDYNKU MIESZKALNEGO WIELORODZINNEGO	
AUTOR PROJEKTU	mgr inż. arch. Hubert Rybkowski nr upr. 17/WPOKK/2017	mgr inż. arch. Hubert Rybkowski UPRAWNIENIA BUDOWLANE W SPECJALNOŚCI ARCHITEKTURY DO PRACY WYKONAWCZEJ 17/WPOKK/2017

ZAWARTOŚĆ OPRACOWANIA

I. Część opisowa

Opis do projektu budowlano – wykonawczy – Termomodernizacja budynku mieszkalnego wielorodzinnego w Swarzędzu przy ulicy Osiedle Raczyńskiego 32.

II. Część rysunkowa

SPIS RYSUNKÓW

NR RYS.	TYTUŁ RYSUNKU	SKALA
	Plan sytuacyjny	1:500
IN-01	Elewacja płn. – wsch. i płd. – zach. – inwentaryzacja	1:100
IN-02	Elewacja płd. – wsch. – inwentaryzacja	1:100
IN-03	Elewacja płn. – zach. – inwentaryzacja	1:100
IN-04	Rzut balkonu – inwentaryzacja	1:40
A-01	Elewacja płn. – wsch. i płd. – zach. – projekt	1:100
A-02	Elewacja płd. – wsch. – projekt	1:100
A-03	Elewacja płn. – zach. – projekt	1:100
A-04	Rzut balkonu – projekt	1:40

I. CZĘŚĆ OPISOWA

1. Podstawa opracowania:

- 1.1. Umowa na wykonanie prac projektowych.
- 1.2. Materiały wyjściowe – inwentaryzacja własna budynku.
- 1.3. Audyt termomodernizacyjny.
- 1.4. Opinia ornitologiczna.
- 1.5. Wizja lokalna.
- 1.6. Ustawa Prawo budowlane.

2. Przedmiot opracowania

Przedmiotem opracowania jest projekt termomodernizacji budynku mieszkalnego wielorodzinnego położonego w Swarzędzu przy ulicy Osiedle Raczyńskiego 32 (302116_4.0001.3136/113, 3137/87).

Obiekt nie znajduje się w strefie ochrony konserwatorskiej.

3. Opis stanu istniejącego

Obiekt zaprojektowany w technologii „wielkiej płyty” w systemie szczecińskim SL-87. Jest budynkiem o 3 kondygnacjach naziemnych, w całości podpiwniczony. Posiada poprzeczny układ konstrukcji ścian nośnych rozstawach 2,70 i 4,80m. Sztywność konstrukcyjną budynku zapewniają ściany wewnętrzne i zewnętrzne. Ściany zewnętrzne kondygnacji nadziemnych zaprojektowano jako trójwarstwowe tj. ściana żelbetowa, wełna mineralna, ściana osłonowa. Dach płaski, w układzie stropodachu wentylowanego.

4. Działania remontowe:

Przewiduje się prace termomodernizacyjne w następującym zakresie:

- a) docieplenie ścian zewnętrznych – metodą BSO z zastosowaniem styropianu EPS gr. 15 cm ($\lambda \leq 0,040$ W/mK, TR100)
- b) docieplenie ścian zewnętrznych w części cokołowej – metodą BSO z zastosowaniem styropianu wodoodpornego gr. 10 ($\lambda \leq 0,032$ W/mK, nasiąkliwość wodą przy długotrwałym zanurzeniu $\leq 2\%$)
- c) daszki wiatrołapów – styropapa gr. 25cm ($\lambda \leq 0,040$ W/mK)
- d) wnęki ościeży, ściany wiatrołapów, ściany loggi i podniebienia płyt balkonowych– styropian EPS gr. 2 cm ($\lambda = 0,031$ W/mK)
- e) stropodach wentylowany – docieplenie celulozą granulowaną EKOFIBER TERMAX-THERMOCEL gr.20cm, o współczynniku przewodności $\lambda \leq 0,043$ W/mK
- f) remont pokrycia dachowego
- g) wymiana okien klatek schodowych i piwnic na nowe PCV o współczynniku przenikania ciepła $U_{max} \leq 1,4$ W/m²K
- h) wymiana drzwi zewnętrznych w wiatrołapach i w lokalach usługowych na nowe stalowe o współczynniku przenikania ciepła $U_{max} \leq 1,3$ W/m²K. Drzwi wewnętrzne wiatrołapu wymiana na nowe wykonane z profili stalowych - drzwi w kolorze RAL do uzgodnienia z administracją na etapie realizacji. Obmiar drzwi do sprawdzenia na budowie, parametry drzwi oraz wymiary przesłane do akceptacji przez Inwestora.

Uwaga! Okna i drzwi dostosowane do specyfikacji technicznej do zapytania ofertowego

5. Opis projektowanych robót

5.1. Prace przygotowawcze:

Przed przystąpieniem do prac wykonawca zobowiązany jest sprawdzić nośność podłoża wszystkich ścian oraz sprawdzić nośność płyt warstwy osłonowej (wysunięcie płyt spowodowane uszkodzeniem złączy). W przypadku stwierdzenia płyt wadliwych należy rozważyć ich zamontowanie do warstwy nośnej ściany za pomocą kotw mechanicznych lub chemicznych. Następnie należy zdemontować wszystkie elementy przytwierdzone do ścian zewnętrznych. Istniejące okablowanie biegnące na ścianach przełożyć do rurek winidurowych lub PCW. Wykuć ze ścian istniejące kratki wentylacyjne, natomiast wszelkie puszki, tablice i inny osprzęt wysunąć na grubość projektowanej warstwy styropianu. Demontaż rolet zewnętrznych przeznaczonych do ponownego montażu.

5.2. Docieplenie ścian zewnętrznych:

Docieplenie ścian przyziemia należy wykonać na bazie płyt wodoodpornego gr. 10 ($\lambda \leq 0,032$ W/mK) nasiąkliwość wodą przy długotrwałym zanurzeniu $\leq 2\%$) do wysokości około 80cm nad poziomem opaski. Docieplenie ścian zewnętrznych należy wykonać metodą lekką mokrą na bazie styropianu EPS gr. 15 cm ($\lambda \leq 0,040$ W/mK, TR100);

Proponuje się zastosowanie tynku mineralnego malowanego farbą silikonową w systemie BSO. Do wykończenia elewacji zaproponowano użycie tynków o uziarnieniu baranek 2,0mm. Część cokołową należy wykończyć tynkiem mozaikowym. Płyty styropianowe należy mocować do ścian klejem obwodowo - punktowo i dodatkowo stosować mocowanie mechaniczne termodyblami w ilości 4-5 szt./m². Na ścianach szczytowych zastosować termodyble Koelner zgodne z Aprobata Techniczną ITB – AT -15-9119/2013, z trzpieniem stalowym w ilości 8 szt./m². Należy zastosować kołki o długości pozwalającej na prawidłowe zakotwienie w warstwie nośnej (około 3cm).

Wszystkie płaszczyzny ścian zazbroić systemową siatką z włókna szklanego i zaszpachlować odpowiednią zaprawą klejącą. W dalszej kolejności należy wzmocnić powierzchnie ścian w sąsiedztwie styku pionowych i poziomych naroży otworów okiennych i drzwiowych, poprzez zatopienie w zaprawie pasków siatki o wymiarach ok. 20x30 cm. Paski te powinny być ustawione pod kątem 45° do linii wyznaczonych przez krawędzie ościeży. W poziomie parteru (do wys. 2,5m) należy dodatkowo zastosować wzmocnioną siatkę z włókna szklanego (260g/m²). W celu zwiększenia odporności warstwy termoizolacji na uszkodzenia mechaniczne, na wszystkich narożach pionowych budynku oraz na narożach ościeży drzwi i okien, należy wkleić aluminiowe listwy narożne. Ościeża po uprzednim skuciu istniejącego tynku oraz oczyszczeniu powierzchni i uzupełnieniu ubytków, należy wykleić styropianem EPS gr. 2 cm ($\lambda=0,031$ W/mK, RD = 0,60 m²K/W). Na styku okien i styropianu stosować listwy przyokienne.

Na wyszpachlowanej ścianie po zeszlifowaniu wszelkich nierówności ułożyć tynk mineralny (uziarnienie 2,0 mm faktura „baranek”) zgodnie z kolorystyką określoną w projekcie elewacji. Należy stosować wszystkie elementy wybranego systemu wg zaleceń producenta (kleje, grunty, siatki itp.). Boczne zewnętrzne ściany loggi oraz podniebienia płyt balkonowych docieplić styropianem EPS gr. 2 cm ($\lambda=0,031$ W/mK).

Wszystkie opierzenia oraz orynnowanie wykonać jako nowe z blachy tytanowo – cynkowej. Parapety okienne stal ocynkowana malowana proszkowo w kolorze białym gr. 0,7mm, z zagięciem bocznym uniemożliwiającym zaciekanie wody – zabrania się stosować plastikowych zakończeń parapetów. Ościeża malować w kolorze białymi. Wszystkie elementy stalowe malować w kolorze jasnoszarym.

Lampy zewnętrzne: zamocować nowe oprawy oświetleniowe, energooszczędne. Miejsce mocowania nowej oprawy – do uzgodnienia z Inwestorem. Uchwyty na chorągwie; zamocować, stosując w każdym przypadku mocowania o odpowiedniej długości uwzględniającej grubość ocieplenia.

Podniebienia balkonów należy pomalować farbą silikonową w kolorze białym (zgodnie z kolorystyką elewacji).

Dolną krawędź balkonów należy wykończyć listwą kapinosową zapobiegającą podciekaniu wody na płytę balkonową. Wokół budynku należy wykonać opaskę z kostki betonowej szarej, o szerokości 50cm wykonaną ze spadkiem na zewnątrz. Obrzeże betonowe gr.6cm.

Dodatkowo należy przeprowadzić remont podestów wejściowych do budynku oraz remont schodów i posadzek przy wejściach do lokali piwnicznych.

Na łączeniu pomiędzy ścianą zewnętrzną budynku a wiatrolapem wykonać dylatację ściany i sufitu poprzez nacięcie betonu. Dylatację należy wypełnić masą poliuretanową do wykonywania dylatacji w betonie.

Remont wewnętrzny polegający na: malowaniu ścian klatek i wiatrolapów, malowaniu poręczy balustrad, malowanie ścian korytarzy piwnicznych, malowanie drzwi do piwnic, wymiana oświetlenia wraz z wyłącznikami (klatki schodowe, piwnice, pomieszczenia wspólne, wiatrolapy, wymiana pochwyty poręczy, malowanie drzwi do lokali wspólnych, malowanie lokali wspólnych, malowanie rur i instalacji w piwnicach, wymiana tablic i spisu lokatorów, wymiana centrali domofonowych.

Okna piwniczne powyżej 1m² dodatkowo zabezpieczyć płaskownikami wg projektu z lat poprzednich - 14szt.okien piwnicznych o powierzchni powyżej 1m²

Tablice z numerem budynku należy wykonać zgodnie z projektem dostarczonym przez SM w Swarzędzu.

Uwaga: Specyfikacja techniczna materiałów wymaganych do wykonania docieplenia znajduje się w p.10 opisu.

6. Opinia ornitologiczna na temat sposobu ochrony gniazd i siedlisk ptaków

W celu ochrony ptaków gniazdujących na budynkach przed przystąpieniem do robót należy sprawdzić czy na budynku nie występują miejsca gniazdowania ptaków podlegających ochronie. W przypadku stwierdzenia istnienia takich miejsc należy w celu ich ochrony zawiesić skrzynki lęgowe na pobliskich drzewach . Ponadto osoba uprawniona (ornitolog) podejmie stosowną decyzję w sprawie dodatkowego ewentualnego zastosowania otworów wlotowych montowanych w warstwie ociepliny na ścianach zewnętrznych przedmiotowego budynku przy ulicy Osiedle Raczyńskiego 32 w Swarzędzu .

7. Remont dachu

Docieplić stropodach wentylowany celulozą granulowaną EKOFIBER TERMAX-THERMOCEL metodą wdmuchiwania. Przy wykonywaniu prac należy zwrócić szczególną uwagę na równomierne nałożenie ocieplenia na całej powierzchni stropodachu. Prace należy wykonać bez naruszania elementów konstrukcyjnych, a otwory technologiczne właściwie zabezpieczyć. Należy jednocześnie zapewnić prawidłową wentylację przestrzeni pomiędzy ociepleniem a płytami korytkowymi, poprzez udrożnienie istniejących otworów wentylacyjnych. W razie konieczności należy wykonać dodatkowe kominki wentylacyjne. Zastosować celulozą granulowaną o współczynniku $\lambda = 0,043 \text{ W/mK}$. Grubość izolacji: min 20 cm. Powierzchnie boczne kominów otylnkować zgodnie z kolorystyką elewacji. Stare pokrycie papowe należy zagruntować podkładem gruntującym Siplast Primer Szybki Grunt SBS, a następnie powierzchnię dachu pokryć papa wierzchniego krycia aktywowaną termicznie Termik Top 5,2 Szybki Syntan SBS.

Daszki płaskie nad wiatrolapami docieplić styropapą gr.25cm o współczynniku $\lambda = 0,040 \text{ W/mK}$, a następnie wykończyć papą termozgrzewalną wierzchniego krycia gr.5,2mm.

Pozostałe prace remontowe: wymiana pokrycia dachowego oraz remont konstrukcji daszków nad wiatrolapami oraz zejściami do lokali w piwnicach, remont pokrycia z papy na daszkach loggi, wymiana wyłazłów dachowych wraz z obróbką w strefie stropodachu, montaż zbiorczych nasad obrotowych typu Turbowent (5szt. „dużych” i 7szt. „małych”), wymiana drabin na nowe wg wzoru z lat ubiegłych.

Przed przystąpieniem do prac termomodernizacyjnych należy wykonać czyszczenie przewodów kominowych (na etapie realizacji należy przedłożyć protokół z czyszczenia kominów inspektorowi nadzoru).

8. Remont balkonów

W pierwszej kolejności należy usunąć wykończenie płyt balkonów (płytki, opierzenia itp.) tak aby pozostawić samą płytę żelbetową balkonu. Następnie należy wykonać: szlichtę spadkową, izolację z papy termozgrzewalnej, opierzenia z blachy tytanowo cynkowej, jastrych cementowy gr. min. 4cm (wykończenie jastrychu wg indywidualnego wykończenia przez mieszkańców). Balustradę balkonu należy oczyścić i pomalować w kolorze jasnoszarym, ponadto należy zmienić dolne zamocowanie balustrady. Wszystkie wypełnienia z płyt w kolorze bordowym należy zdemontować i wykonać nowe z płyt poliwęglanowych np. firmy WIA – LES na całej długości balustrady.

Balkony alternatywnie można wykończyć wg technologii firmy Bolix:

- Warstwa wykończeniowa – poza zakresem, zaleca się stosowanie kleju do płytek BOLIX SE
- Hydroizolacja – podwójna warstwa BOLIX HYDRO - DUO
- Warstwa spadkowa BOLIX PC-B
- Warstwa kontaktowa BOLIX EK + PC-B
- Płyta balkonowa
- Mineralna szpachlówka do tynków
- BOLIX SIL Complex – zgodnie z projektem kolorystyki elewacji

9. Informacja o obszarze oddziaływania obiektu

Zakres prac budowlanych objętych projektem nie wpływa na zmianę oddziaływania obiektu ze względu na naświetlenie/zacienienie oraz ze względu na usytuowanie budynków oraz bezpieczeństwo ppoż. Nie stwierdzono innego rodzaju oddziaływania wykraczającego poza obszar opracowania tj. dz. nr 3136/113, 3137/87.

11. Specyfikacja techniczna materiałów wymaganych do wykonania termomodernizacji ETICS / BEZSPOINOWY SYSTEM OCIEPLEŃ

z płytą termoizolacyjną styropianową, tynkiem mineralnym i elewacyjną powłoką malarską (silikonową)

Wymagania formalne wobec systemu:

- Krajowa Ocena Techniczna ITB lub Europejska Ocena Techniczna
- Krajowa lub Europejska Deklaracja Właściwości Użytkowych
- Instrukcja Techniczna materiałów (wg deklaracji producenta)

Wymagane parametry techniczne dla podstawowych komponentów systemu:

1. Zaprawa klejowa do mocowania płyt styropianowych

- sucha zaprawa mineralna,
- Zharmonizowana specyfikacja techniczna EN 998-1:2016 / EAD040083-00-0404 / ETAG 004:

Zasadnicze charakterystyki	Właściwości użytkowe
Reakcja na ogień	A1
Przyczepność do betonu	$\geq 0,25$ MPa
Przyczepność do styropianu (EPS)	$\geq 0,08$ MPa

2. Płyty termoizolacyjne EPS

W systemie należy zastosować płyty ze styropianu EPS-70 zgodne z EN 13163: 2012+A1:2015:

- a) grubości 12 cm o deklarowanym współczynniku przewodzenia ciepła $\lambda_D \leq 0,031$ W/m * K i klasie reakcji na ogień E;
- b) grubości 15 cm o deklarowanym współczynniku przewodzenia ciepła $\lambda_D \leq 0,040$ W/m * K i klasie reakcji na ogień E;
- c) grubości 2 cm o deklarowanym współczynniku przewodzenia ciepła $\lambda_D \leq 0,031$ W/m * K i klasie reakcji na ogień E.

W warstwie cokołowej zastosować płyty ze styropianu XPS zgodne z EN 13163: 2012+A1:2015 o grubości 12 cm o deklarowanym współczynniku przewodzenia ciepła $\lambda_D \leq 0,031$ W/m * K i klasie reakcji na ogień E oraz XPS grubości 15 cm o deklarowanym współczynniku przewodzenia ciepła $\lambda_D \leq 0,040$ W/m i klasie reakcji na ogień E.

3. Łączniki mechaniczne

W systemie należy zastosować łączniki do płyt termoizolacyjnych do montażu zagłębionego, zaślepione zatyczką EPS (termodybel). Jeden typ łącznika stosuje się dla wszystkich grubości materiału termoizolacyjnego od 120 do 150 mm. Dla ścian szczytowych zastosować kołki z trzpieniem stalowym.

4. Zaprawa do wykonania warstwy zbrojącej

- sucha zaprawa mineralna z dodatkiem włókien,

- Zharmonizowana specyfikacja techniczna EN 998-1:2016 / EAD040083-00-0404 / ETAG 004:

Zasadnicze charakterystyki	Właściwości użytkowe
Przyczepność do styropianu (EPS)	$\geq 0,08$ MPa
Współczynnik oporu dyfuzyjnego pary wodnej μ	≤ 31
Przewodność cieplna	0,45 - 0,89 W/mK dla P=50%
	0,49 - 0,82 W/mK dla P=90%

5. Siatka zbrojąca

- siatka z włókna szklanego, odporna na alkalia,
- wymiary oczka 3,8 mm x 3,8 mm ($\pm 0,5$ mm x $\pm 0,5$ mm),
- szerokość siatki 100 - 110 cm,
- siatka pancerna z włókna szklanego – na ścianach wiatrołapów, ścianach do wys. 2,5m powyżej terenu, loggiach oraz elewacji cokołowej.

6. Pośrednia warstwa gruntująca

- zgodna z krajową lub europejską oceną techniczną systemodawcy.
- poprawiająca przyczepność i wyrównująca chłonność mineralnej warstwy zbrojącej.

7. Mineralna wyprawa

- elewacyjny tynk mineralny zgodny z EN 998-1,
- do stosowania w temperaturze otoczenia i podłoża $\geq +5^{\circ}\text{C}$,
- struktura „baranka” [K],
- uziarnienie 2 mm,
- Zharmonizowana specyfikacja techniczna [EN 998-1:2016]:

Zasadnicze charakterystyki	Właściwości użytkowe
Reakcja na ogień	A1
Przyczepność do podłoża:	$\geq 0,08$ N/mm ²
Współczynnik oporu dyfuzyjnego pary wodnej μ	≤ 25
Przewodność cieplna	0,82 W/mK dla P=50%
	0,89 W/mK dla P=90%

8. Powłoka malarska / farba elewacyjna

- farba elewacyjna na bazie żywicy silikonowej,
- w wersji grzybo- i glonobójczej - o podwyższonej wartości pH

Absorbpcja wody w	$< 0,09$ kg/(m ² h0,5) (W3)
Połysk	mat (G3)
Grubość suchej warstwy	100-200 μm (E3)
Uziarnienie	< 100 μm (S1 drobne)

- ## 9. Materiały i elementy do wykańczania i zabezpieczania miejsc szczególnych elewacji np. listwy cokołowe, okapniki, profile krawędziowe/narożne, profile dylatacyjne, listwy przyokienne, taśmy uszczelniające, itp. zgodnie z wytycznymi wykonawczymi systemodawcy.

Uwagi końcowe:

Roboty budowlane, powinny być wykonywane przez firmy posiadające doświadczenie w wykonywaniu tego rodzaju systemów i gwarantujące właściwą jakość wykonywanych prac. Prace powinny być wykonane zgodnie z projektem technicznym, postanowieniami ITB Zeszyt C część 8 Złożone systemy ocieplania ścian zewnętrznych budynków (ETICS) z zastosowaniem styropianu lub wełny mineralnej i wypraw tynkarskich, zasadami sztuki budowlanej oraz obowiązującymi w tym zakresie Polskimi Normami i przepisami.

Nie wolno mieszać materiałów pochodzących od kilku producentów/systemodawców!

Wytyczne wykonania

Ogólne uwagi i wskazówki dotyczące robót ociepleniowych

Szczegółowe informacje dot. obróbki poszczególnych materiałów znajdują się w odpowiednich Instrukcjach Technicznych, natomiast szczegółowe opisy poszczególnych etapów wykonania ocieplenia powinny być zgodne z wytycznymi producenta systemu ociepleń. Wszystkie prace winny być wykonywane zgodnie z *Warunkami Technicznymi Wykonawstwa, Oceny i Odbioru Robót Elewacyjnych z zastosowaniem ETICS* (http://www.systemyocieplen.pl/pliki/SSO_wytyczne_web.pdf), z zachowaniem obowiązujących norm oraz sztuką budowlaną. Nadzór nad pracami ociepleniowymi oraz odbiór poszczególnych etapów robót powinien być prowadzony zgodnie z opracowaniem *Niezbędnik Inspektora Nadzorującego Prace Związane z Montażem Systemu ETICS* (http://www.systemyocieplen.pl/pliki/niezbenednik_inspektora_nadzorujacego_prace_ETICS.pdf)

Roboty ociepleniowe należy wykonywać w temperaturze nie niższej niż +5°C i nie wyższej niż 25°C. Niedopuszczalne jest prowadzenie robót w czasie opadów atmosferycznych, na elewacjach silnie nasłonecznionych, w czasie silnego wiatru oraz jeżeli zapowiadany jest spadek temperatury poniżej 0°C w przeciągu 24 godzin.

Okres obróbki w/w systemu w okresie jesienno-zimowym można wydłużyć stosując odpowiedniki systemodawcy z recepturą zimową (temperatury powyżej 1°C) oraz plandekowanie i podgrzewanie elewacji.

Rozpoczęcie robót ociepleniowych może nastąpić dopiero, gdy:

- roboty dachowe, demontaż i montaż okien, izolacje i podłoża pod posadzki balkonów lub tarasów zostaną zakończone i odebrane;
- wszelkie nieprzeznaczone do ostatecznego pokrycia powierzchnie jak: szkło, okładziny i elementy drewniane, elementy metalowe, podokienniki, okładziny kamienne, glazura itp. zostaną odpowiednio zabezpieczone i osłonięte;
- widoczne zawilgocone miejsca w podłożu wyschną (roboty wewnętrzne „mokre” powinny być wykonane z odpowiednim wyprzedzeniem lub tak zorganizowane, aby nie powodować nadmiernego wzrostu wilgoci w ocieplanych ścianach zewnętrznych);
- na powierzchniach poziomych murów ogniowych, attyk, gzymsów itp. zostaną wykonane odpowiednie obróbki zapewniające odprowadzenie wody opadowej poza lico elewacji wykończonej ociepleniem;
- przejścia instalacji lub innych elementów budynku przez powierzchnie ocieplane zostaną rozmieszczone i opracowane w sposób zapewniający całkowitą i trwałą szczelność;
- rusztowania zostaną prawidłowo postawione, zakotwione i odebrane, zgodnie z DTR;
- wykonane zostanie, przynajmniej tymczasowe, odwodnienie połaci dachowych.

Przy wykonywaniu prac ociepleniowych należy bezwzględnie przestrzegać reżimu technologicznego, a w szczególności:

- należy stosować wyłącznie kompletne systemy ETICS. Wykorzystanie komponentów pochodzących z różnych systemów jest niezgodne z prawem. Powoduje to utratę gwarancji producenta i zwiększa ryzyko szkód;
 - przygotować stare podłoże poprzez zastosowanie środków wzmacniających, wyrównujących chłonność podłoża, zapewniających odpowiednią przyczepność materiałów systemu ociepleniowego.
 - wszelkie materiały wchodzące w skład systemu ociepleniowego muszą być stosowane zgodnie z przeznaczeniem i instrukcjami technicznymi produktów;
 - podczas wykonywania robót i w fazie wiązania, materiały należy chronić przed niekorzystnymi warunkami atmosferycznymi (deszcz, silne nasłonecznienie, silny wiatr). Zagrożone powierzchnie należy odpowiednio zabezpieczyć, np. poprzez stosowanie osłon;
- rusztowania należy ustawiać z wystarczająco dużym odstępem od powierzchni ścian dla zapewnienia odpowiedniej przestrzeni roboczej. Ustawione rusztowanie wymaga odbioru technicznego;

*- produkt musi spełniać wymogi B lub C E

12. Inwentaryzacja fotograficzna



Fot. 1 Elewacja północno – zachodnia.



Fot. 2 Elewacja południowo - wschodnia

NAZWA ZADANIA:

Termomodernizacja budynku mieszkalnego wielorodzinnego przy Osiedle Raczyńskiego 32 w Swarzędzu.

INWESTOR:

SPÓŁDZIELNIA MIESZKANIOWA W SWARZĘDZU

62-020 Swarzędz, ul. Kwaśniewskiego 1

AUTOR PROJEKTU:

mgr inż. arch. Hubert Rybkowski (nr upr. 17/WPOKK/2017)

Uprawnienia budowlane w specjalności architektonicznej do projektowania bez ograniczeń

INFORMACJA DOTYCZĄCA BEZPIECZEŃSTWA I OCHRONY ZDROWIA

Opracowana zgodnie z rozporządzeniem Ministra Infrastruktury z dnia 23 czerwca 2003 roku w sprawie informacji dotyczącej bezpieczeństwa i ochrony zdrowia oraz planu bezpieczeństwa i ochrony zdrowia (Dz.U. Nr 120 z 2003r. poz. 1126)

(Wykonano w oparciu o rozporządzenie Ministra Infrastruktury z dnia 6 lutego 2003r. w sprawie bezpieczeństwa i higieny pracy podczas wykonywania robót budowlanych (Dz.U. Nr 47 z 2003r. poz. 401)

1. Zakres robót dla całego zamierzenia budowlanego oraz kolejność realizacji poszczególnych obiektów

Przedmiotem opracowania projektowego, którego dotyczy niniejsza informacja jest – Termomodernizacja budynku mieszkalnego wielorodzinnego przy Osiedle Raczyńskiego 32 w Swarzędzu.

Zamierzenie budowlane obejmuje roboty budowlane – docieplenie budynku w zakresie ścian zewnętrznych, docieplenia dachu, wymiany drzwi i okien zewnętrznych, a także malowanie w zakresie ścian zewnętrznych. Ostateczną decyzję o kolejności realizowanych obiektów powinien podjąć Inwestor z Wykonawcą po rozpoczęciu przygotowań do realizacji robót budowlanych. Wykonawca ma obowiązek zorganizowania całego procesu zgodnie z obowiązującymi zasadami oraz zapewnienia bezpieczeństwa i wdrożenia zasad planu BIOZ opracowanego na podstawie niniejszej informacji.

2. Wykaz istniejących obiektów budowlanych

Na przedmiotowej działce znajduje się budynek wielorodzinny o 3 kondygnacjach naziemnych, budynek jest w całości podpiwniczony.

3. Wskazanie elementów zagospodarowania działki lub terenu, które mogą stwarzać zagrożenie bezpieczeństwa i zdrowia ludzi.

Przed przystąpieniem do jakichkolwiek prac budowlanych na zewnątrz budynku – np. prace przy odkuwaniu tynku, należy wykonać ogrodzenie tymczasowe, zabezpieczające przed dostępem osób postronnych. W razie konieczności umieścić właściwe tablice ostrzegawcze.

4. Wskazanie dotyczące przewidywanych zagrożeń występujących podczas realizacji robót budowlanych, określające skale i rodzaje zagrożeń, oraz miejsce ich wystąpienia.

- roboty ziemne – wykopy na głębokość względną –1,5 m i szerokości 1,5 m wykonać jako zabezpieczone przed osuwaniem, szalunkami rozporowymi. Wykopany urobek należy odkładać w odległości > 1,0 m od krawędzi wykopu. W czasie wykonywania robót ziemnych miejsca niebezpieczne należy ogrodzić i umieścić napisy ostrzegawcze. Każdorazowe rozpoczęcie robót w wykopie wymaga sprawdzenia stanu jego skarp. Ruch środków transportowych obok wykopów powinien odbywać się poza granicą klina naturalnego odłamu gruntu.
- roboty zbrojarskie i betoniarskie – nie dotyczy.
- roboty murarskie i tynkarskie

Roboty wykonywane na wysokości powyżej 1 m należy wykonywać z pomostów rusztowań. Pomost rusztowania do robót murarskich powinien znajdować się poniżej wznoszonego muru na poziomie co najmniej 0,5 m od jego górnej krawędzi. Wykonywanie robót murarskich i tynkarskich z drabin przystawnych jest zabronione. Chodzenie po świeżo wykonanych murach, płytach, stropach i niestabilnych deskowaniach

oraz wychylanie się poza krawędzie konstrukcji bez dodatkowego zabezpieczenia i opieranie o balustrady jest zabronione.

- rusztowania i ruchome podesty robocze

Rusztowania i ruchome podesty robocze powinny być wykonane zgodnie z dokumentacją producenta albo projektem indywidualnym. Osoby zatrudnione przy montażu i demontażu rusztowań oraz monterzy ruchomych podestów roboczych powinni posiadać wymagane uprawnienia. Rusztowania należy ustawiać na podłożu ustabilizowanym i wyprofilowanym ze spadkiem umożliwiającym odpływ wód opadowych. Rusztowanie z elementów metalowych powinno być uziemione i posiadać instalację piorunochronną.

- roboty na wysokości

Osoby przebywające na stanowiskach pracy, znajdujące się na wysokości co najmniej 1 m od podłogi lub ziemi powinny być zabezpieczone przed upadkiem z wysokości – balustradą o wysokości 1,1 m. Przemieszczane w poziomie stanowisko pracy powinno mieć zapewnione mocowanie końcówki linki bezpieczeństwa do pomocniczej liny ochronnej lub prowadnicy poziomej, zamocowanej na wysokości około 1,5 m wzdłuż zewnętrznej strony krawędzi przejścia. Długość linki bezpieczeństwa, szelek bezpieczeństwa nie powinna być większa niż 1,5 m.

- roboty ciesielskie

Cieśle powinni być wyposażeni w zasobniki na narzędzia ręczne, uniemożliwiające wypadanie narzędzi oraz nieutrudniające swobody ruchu. Ręczne podawanie w pionie długich przedmiotów, a w szczególności desek lub bali jest dozwolone wyłącznie do wysokości 3,0 m. Roboty ciesielskie montażowe wykonuje zespół liczący co najmniej trzy osoby.

- roboty dekarские i izolacyjne

Kotły do podgrzewania masy bitumicznej powinny być zaopatrzone w pokrywy i szczelnie zamknięte, oraz wypełnione nie więcej niż do $\frac{3}{4}$ ich wysokości.

- roboty instalacyjne

Wszystkie prace instalacyjne należy wykonywać zgodnie z zasadami wiedzy technicznej, przepisami BHP oraz zgodnie z przepisami Prawa Budowlanego, stosownie do każdej branży.

5. Wskazanie sposobu prowadzenia instruktażu pracowników przed przystąpieniem do realizacji robót szczególnie niebezpiecznych.

Roboty szczególnie niebezpieczne nie występują.

6. Wskazanie środków technicznych i organizacyjnych, zapobiegających niebezpieczeństwom wynikającym z wykonywania robót budowlanych w strefach szczególnego zagrożenia zdrowia lub w ich sąsiedztwie, w tym zapewniających bezpieczną i sprawną komunikację, umożliwiającą szybką ewakuację na wypadek pożaru, awarii i innych zagrożeń.

Strefy szczególnego zagrożenia zdrowia nie występują. Kierownik budowy jest zobowiązany w oparciu o powyższą informację do sporządzenia planu bezpieczeństwa i ochrony zdrowia na budowie przed jej rozpoczęciem.

Opracował:

mgr inż. arch. Hubert Rybkowski

(nr upr. 17/WPOKK/2017)

Uprawnienia budowlane w specjalności architektonicznej
do projektowania bez ograniczeń

Poznań, 23 stycznia 2025

Oświadczenie głównego projektanta o wykonaniu projektu budowlanego zgodnie z obowiązującymi przepisami oraz zasadami wiedzy technicznej.

OŚWIADCZENIE PROJEKTANTA

Zgodnie z art.34 ust.3d pkt. 3 ustawy z dnia 7 lipca 1994 roku – Prawo budowlane (Dz.U. z 2020r. poz.1333 wraz z późniejszymi zmianami) oświadczam, że projekt architektoniczno – budowlany remontu pt. Termomodernizacja budynku mieszkalnego wielorodzinnego w Swarzędzu przy ulicy Osiedle Raczyńskiego 32 (302116_4.0001.3136/113, 3137/87) w zakresie elewacji i dachu został wykonany zgodnie z obowiązującymi przepisami oraz zasadami wiedzy technicznej.

mgr inż. arch. Hubert Rybkowski (nr upr. 17/WPOKK/2017)

Uprawnienia budowlane w specjalności architektonicznej do projektowania bez ograniczeń



IZBA ARCHITEKTÓW
RZECZYPOSPOLITEJ POLSKIEJ

Wielkopolska Okręgowa Rada Izby Architektów RP

ZAŚWIADCZENIE – ORYGINAŁ (wypis z listy architektów)

Wielkopolska Okręgowa Rada Izby Architektów RP zaświadcza, że:

mgr inż. arch. Hubert Rybkowski

posiadający kwalifikacje zawodowe do pełnienia samodzielnych funkcji technicznych w budownictwie w specjalności architektonicznej i w zakresie posiadanych uprawnień nr **17/WPOKK/2017**, jest wpisany na listę członków Wielkopolskiej Okręgowej Izby Architektów RP pod numerem: **WP-1196**.

Członek czynny od: 24-10-2017 r.

Data i miejsce wygenerowania zaświadczenia: 07-01-2025 r. Poznań.

Zaświadczenie jest ważne do dnia: **30-06-2026 r.**

Podpisano elektronicznie w systemie informatycznym Izby Architektów RP przez:
Piotr Bartosik, Sekretarz Okręgowej Rady Izby Architektów RP.

Nr weryfikacyjny zaświadczenia:

WP-1196-3E97-E361-3E18-E64C

Dane zawarte w niniejszym zaświadczeniu można sprawdzić podając nr weryfikacyjny zaświadczenia w publicznym serwisie internetowym Izby Architektów: www.izbaarchitektow.pl lub kontaktując się bezpośrednio z właściwą Okręgową Izbą Architektów RP.



IZBA ARCHITEKTÓW
RZECZYPOSPOLITEJ POLSKIEJ
WIELKOPOLSKA OKRĘGOWA IZBA ARCHITEKTÓW
RZECZYPOSPOLITEJ POLSKIEJ
OKRĘGOWA KOMISJA KWALIFIKACYJNA

Znak sprawy: 26/Pbo/WP-OKK/2017

Poznań, dnia 9 czerwca 2017 r.

DECYZJA nr 17/WPOKK/2017

Na podstawie art. 24 ust. 1 pkt 2 ustawy z dnia 15 grudnia 2000 r. o samorządach zawodowych architektów oraz inżynierów budownictwa (Dz. U. z 2016 r. poz. 1725 t.j.) w związku z art. 12, art. 13 oraz art. 14 ust. 1 pkt 1 ustawy z dnia 7 lipca 1994 r. Prawo budowlane (Dz. U. z dnia 8 marca 2016 r. poz. 290 t.j.), zgodnie z art. 104 ustawy z dnia 14 czerwca 1960 r. Kodeks postępowania administracyjnego (Dz. U. z dnia 7 stycznia 2016 r. poz. 23 t.j.)

stwierdza się, że

Pan

mgr inż. arch. Hubert Rybkowski

urodzony w dniu 02.12.1983 r. w Koninie

posiada odpowiednie wykształcenie techniczne oraz praktykę zawodową i po zdaniu egzaminu z wynikiem pozytywnym otrzymuje

UPRAWNIENIA BUDOWLANE
w specjalności architektonicznej do projektowania bez ograniczeń.

Powyzsze uprawnienia budowlane upowazniaja do wykonywania samodzielnej funkcji technicznej w budownictwie, obejmujacej:

- projektowanie, sprawdzanie projektów architektoniczno-budowlanych i sprawowanie nadzoru autorskiego;
- sprawowanie kontroli technicznej utrzymania obiektów budowlanych.

Decyzja niniejsza, jako uwzględniająca w całości żądanie strony, nie wymaga uzasadnienia. Od powyższej decyzji przysługuje Panu odwołanie do Krajowej Komisji Kwalifikacyjnej Izby Architektów RP za pośrednictwem Okręgowej Komisji Kwalifikacyjnej Wielkopolskiej Okręgowej Izby Architektów RP, w terminie 14 dni od dnia doręczenia decyzji.



arch. JAROSŁAW WRONSKI
VICE PRZEWODNICZĄCY
WIELKOPOLSKIEJ OKRĘGOWEJ KOMISJI KWALIFIKACYJNEJ
IZBY ARCHITEKTÓW RZECZYPOSPOLITEJ POLSKIEJ

Strona 1 z 2
61-772 Poznań, ul. Śluby Rynek 56, Tel/fax: 618 55 08 46, E-mail: wielkopolskie@izbaarchitektow.pl
Http://wielkopolska.arp.pl NIP: 778-13-99-181 Regon: 017-96039-00074 Konto: PKO BP S.A. N 71 1020 0000 1202 0035 5985

ZA ZGODNOŚĆ Z ORYGINAŁEM



Swarzędz - System Informacji Przestrzennej

skala 1 : 500



ELEWACJA POŁUDNIOWO - ZACHODNIA

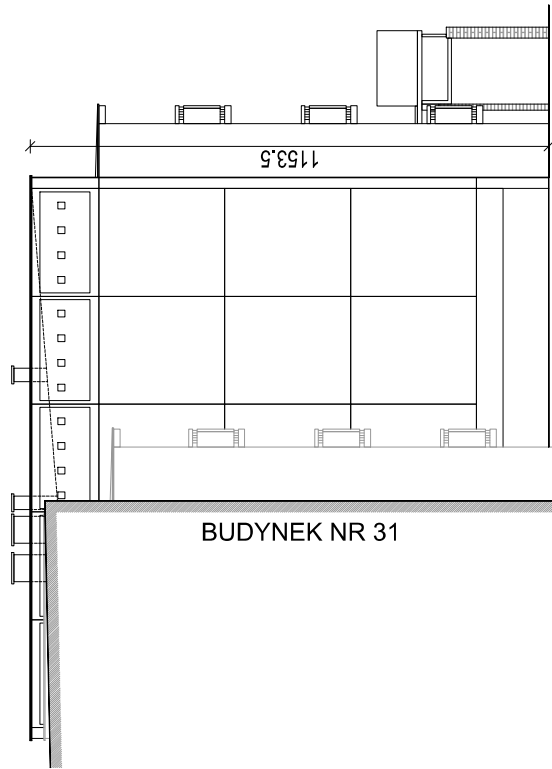

ELEWACJA PÓŁNOCNO - WSCHODNIA

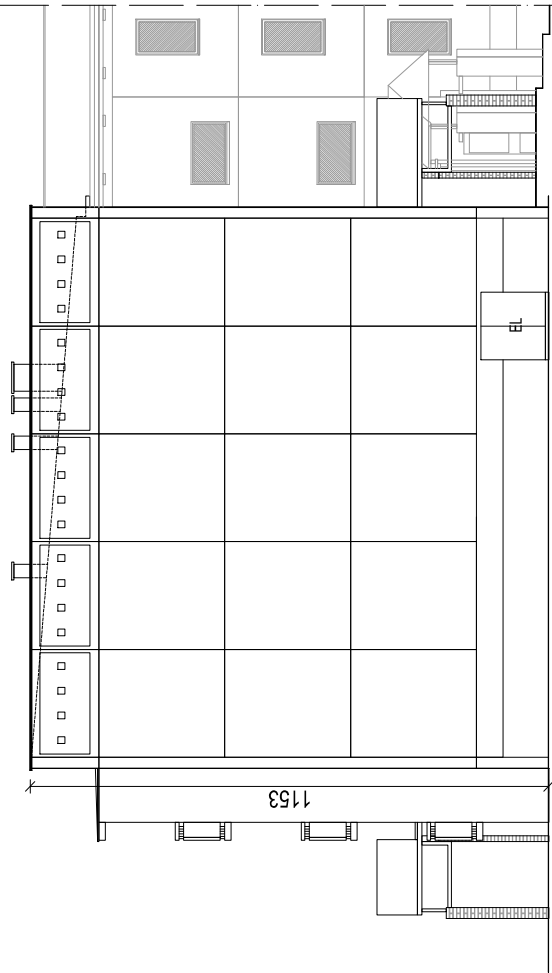

529
1249
720

1249

BUDYNEK NR 31

1153

BUDYNEK NR 31



Temat:	Termomodernizacja budynku mieszkalnego wielorodzinnego	Nr rys.:	IN-01
Adres:	62-020 Szwarcętz, Os. Raczyńskiego 32 (nr dz.3136/113,3137/87)	Data:	23.01.2025
Stadium:	Inwentaryzacja	Skala:	1:100
Tytuł rysunku:	ELEWACJA PLD.-ZACH. i PLN.-WSCH.		
Projektował:	mgr inż. arch. Hubert Rybkowski nr upr. 17/WPOKK/2017		
Opracował:	mgr inż. arch. Hubert Rybkowski		

ELEWACJA POŁUDNIOWO - WSCHODNIA

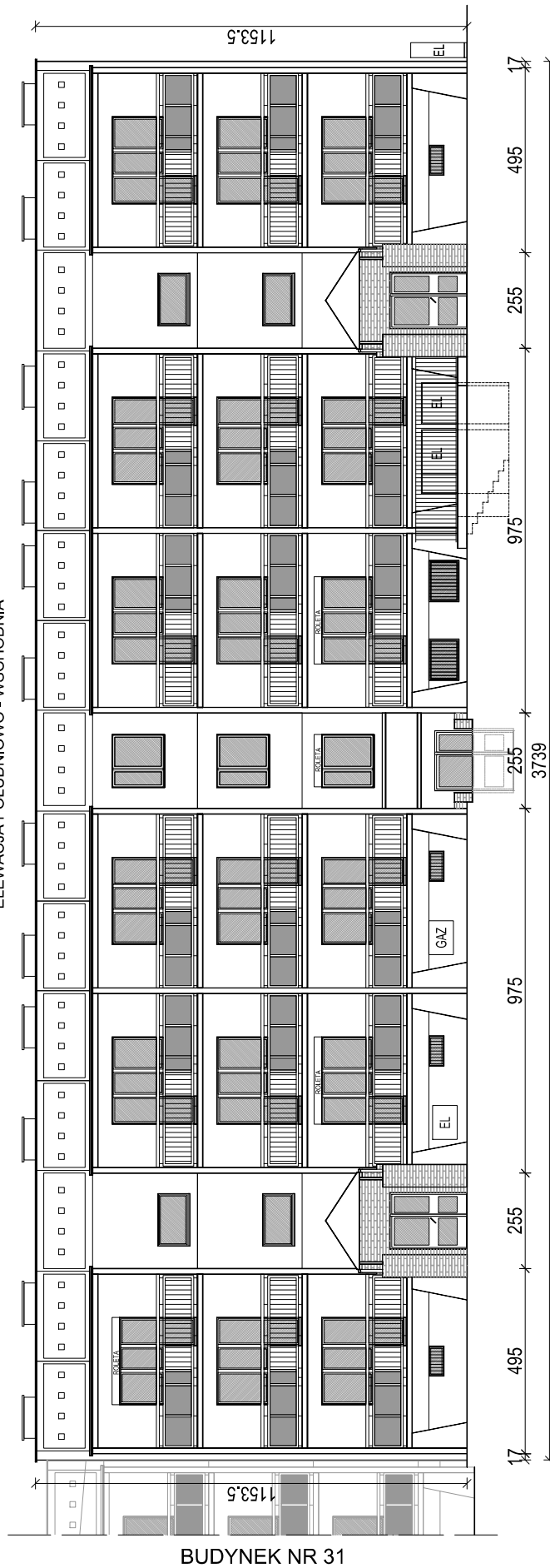

BUDYNEK NR 31

<p>PLAN SYTUACYJNY</p>	Temat:	Termomodernizacja budynku mieszkalnego wielopiętrowego	Nr rys :	IN-02
	Adres:	62-020 Szwarcętz, Os. Raczyńskiego 32 (nr dz.3136/113,3137/87)	Data:	23.01.2025
	Stadium:	Inwentaryzacja	Skala:	1:100
	Tytuł rysunku:	ELEWACJA PLD.-WSCH.		
	Projektował:	mgr inż. arch. Hubert Rybkowski nr upr. 17/WPOKK2017		
Opracował:	mgr inż. arch. Hubert Rybkowski			

ELEWACJA PÓŁNOCNO - ZACHODNIA

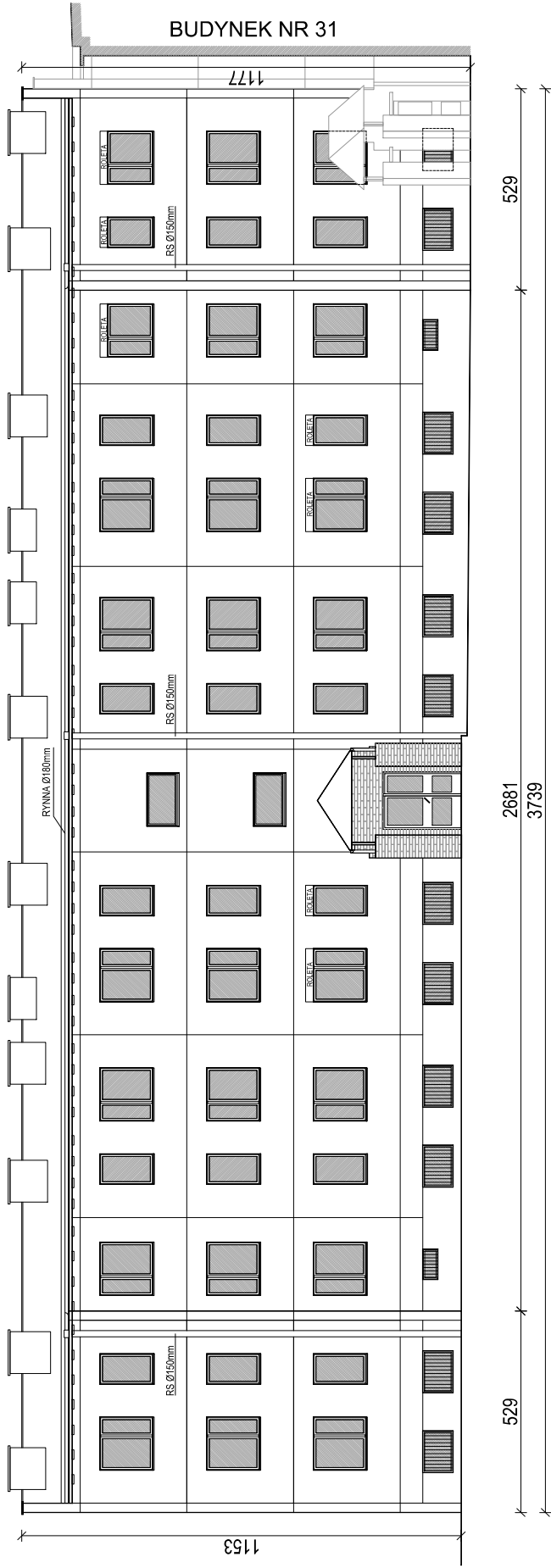

BUDYNEK NR 31

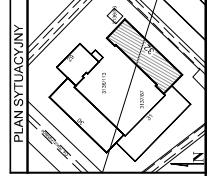

PLAN SYTUACYJNY	Temat:	Termomodernizacja budynku mieszkalnego wielopiętrowego	Nr rys.:	IN-03
	Adres:	62-020 Szwarczół, Os. Razyńskiego 32 (nr dz.3136/113,3137/87)	Data:	23.01.2025
	Stadium:	Inwentaryzacja	Skala:	1:100
	Tytuł rysunku:	ELEWACJA PLN.-ZACH.		
	Projektował:	mgr inż. arch. Hubert Rybkowski nr upr. 17/MPOKK2017		
	Opracował:	mgr inż. arch. Hubert Rybkowski		

WIDOK BALKONU 1

SKALA 1:40

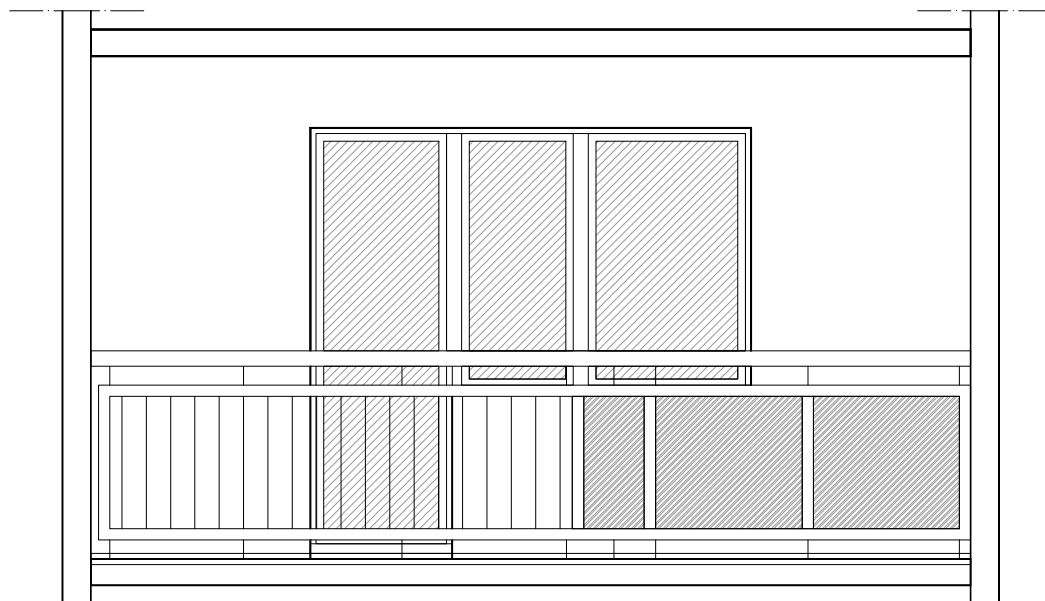

RZUT BALKONU 1

SKALA 1:40

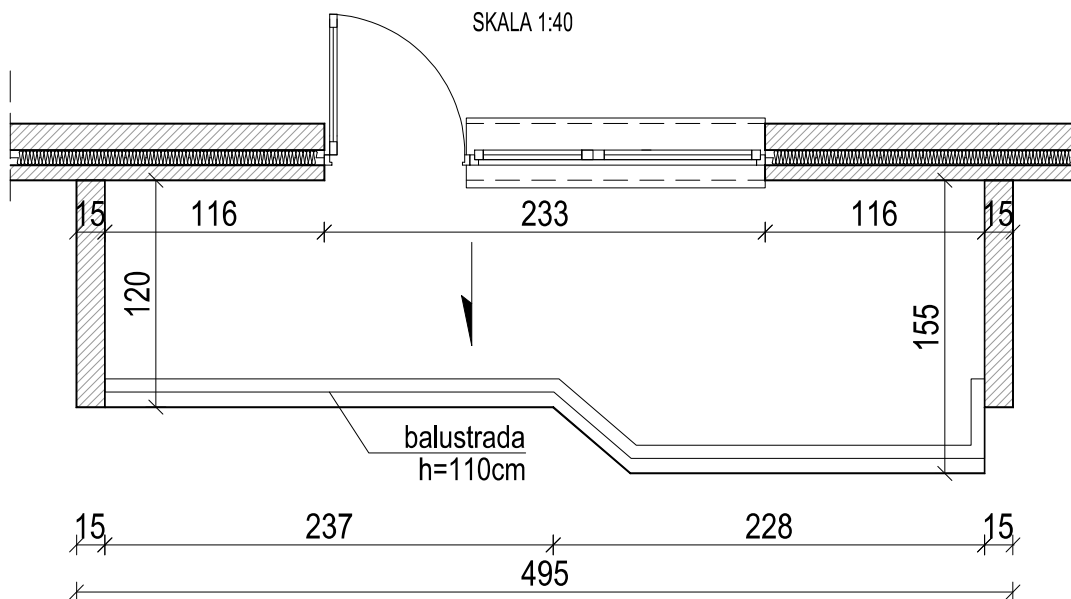

Temat:	Termomodernizacja budynku mieszkalnego wielorodzinnego	Data:	23.01.2025	Nr rys :
Adres:	62-020 Swarzędz, Os. Raczyńskiego 32 (nr dz.3136/113,3137/87)	Skala:	1:40	IN-04
Stadium:	Inwentaryzacja			
Tytuł rysunku:	RZUT BALKONU			
Projektował:	mgr inż. arch. Hubert Rybkowski nr upr. 17/WPOKK/2017			
Opracował:	mgr inż. arch. Hubert Rybkowski			

ELEWACJA POŁUDNIOWO - ZACHODNIA

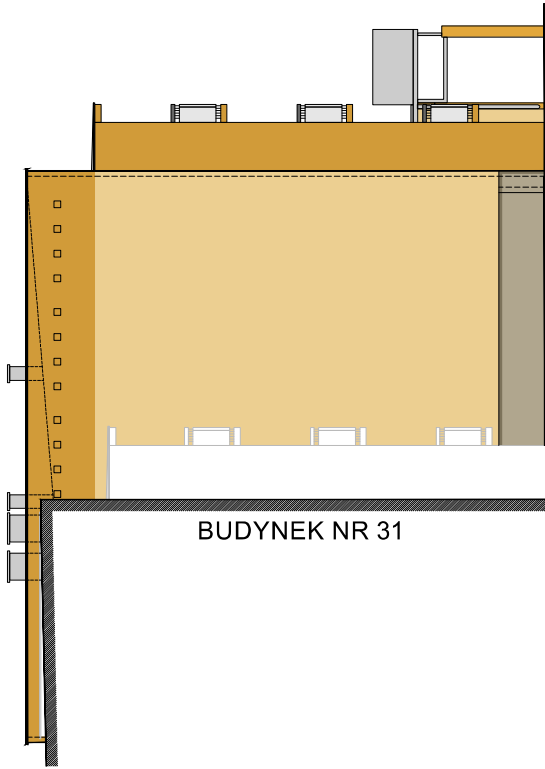

BUDYNEK NR 31

ELEWACJA PÓŁNOCNO - WSCHODNIA

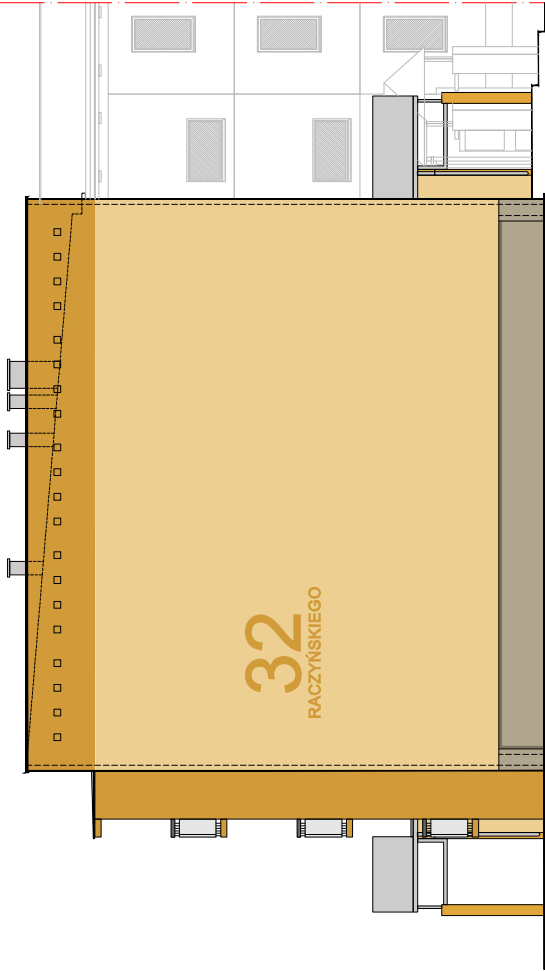

BUDYNEK NR 31

32
RACZYŃSKIEGO



NCS-S2060-Y10R
STO 31300
Caparol Paleta 320 lub Mies. 0



NCS-S1030-Y
STO 31312
Caparol Curry 110 lub Gebi. 14



Tynk żywiczny ciemnoszary
STO 31233

PLAN SYTUACYJNY

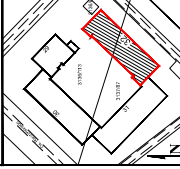

Temat:	Termomodernizacja budynku mieszkalnego wielorodzinnego
Adres:	62-020 Swarzędz, Os. Raczyńskiego 32 (nr dz. 3136/113, 3137/87)
Stadium:	Projekt budowlano - wykonawczy
Tytuł rysunku:	ELEWACJA PŁD.-ZACH. i PLN.-WSCH.
Projektował:	mgr inż. arch. Hubert Rybkowski nr upr. 17/WPOKK2017 (upr. architektoniczne do projektowania bez ograniczeń)

Data:	23.01.2025	Nr rys.:	A-01
Skala:	1:100		

ELEWACJA POŁUDNIOWO - WSCHODNIA



BUDYNEK NR 31

Tynk żywiczny ciemnoszary
STO 31233

NCS-S1030-Y
STO 31312
Capasol Curry 110 lub Gobi 14

NCS-S2060-Y10R
STO 31300
Capasol Palazzo 320 lub Masa 0

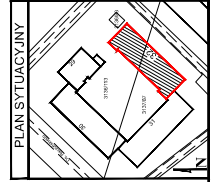



PLAN SYTUACYJNY	Temat:	Termomodernizacja budynku mieszkalnego wielorodzinnego	Data:	23.01.2025	Nr rys :	A-02
	Adres:	62-020 Swarzędz, Os. Raczyńskiego 32 (nr dz.3136/113,3137/87)	Skala:	1:100		
	Stadium:	Projekt budowlano - wykonawczy				
	Tytuł rysunku:	ELEWACJA PŁD.-WSCH.				
	Projektował:	mgr inż. arch. Hubert Rybkowski nr upr. 17W/POKK/2017 (upr. architektoniczne do projektowania bez ograniczeń)				

ELEWACJA PÓŁNOCNO - ZACHODNIA

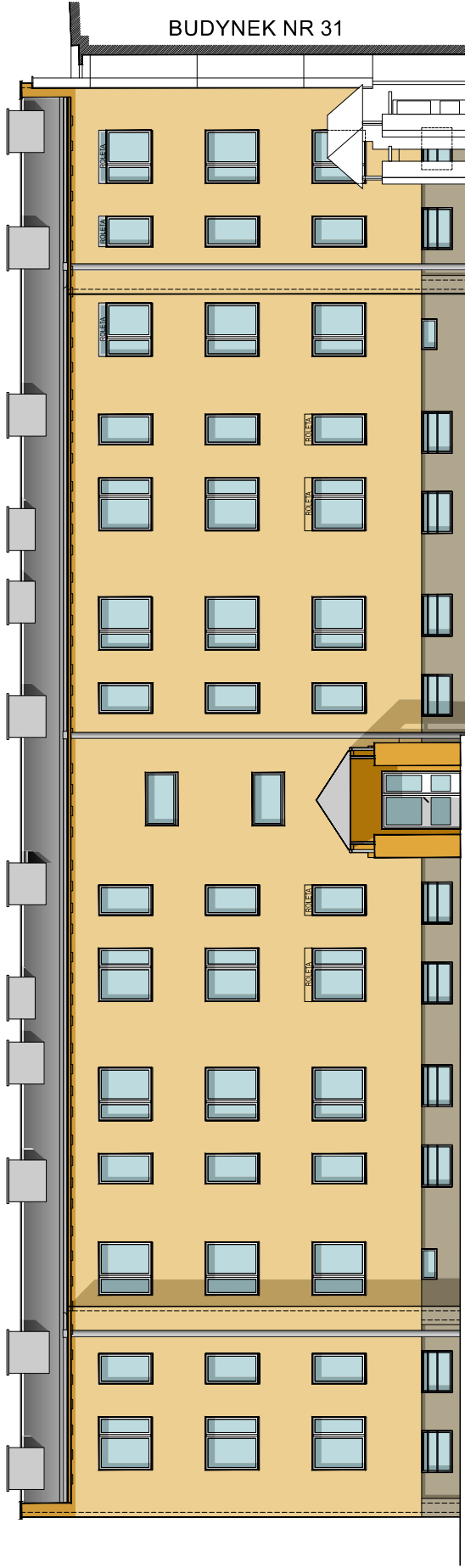
BUDYNEK NR 31

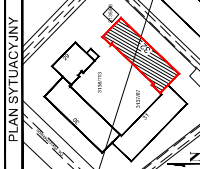

-  NCS-S2060-Y10R
STO 31300
Caparol Palazzo 320 lub Mass 0
-  NCS-S1030-Y
STO 31312
Caparol Curry 110 lub Gobi 14
-  Tynk żywiczny ciemnoszary
STO 31233

PLAN SYTUACYJNY 	Temat:	Termomodernizacja budynku mieszkalnego wielorodzinnego	Nr rys :	A-03
	Adres:	62-020 Swarzędz, Os. Raczyńskiego 32 (nr dz. 3136/113, 3137/87)	Data:	23.01.2025
Stadium:	Projekt budowlano - wykonawczy	Skala:	1:100	
Tytuł rysunku:	ELEWACJA PLN.-ZACH.	Projektował:	mgr inż. arch. Hubert Rybkowski nr upr. 17/WPOKK2017 (upr. architektoniczne do projektowania bez ograniczeń)	

WIDOK BALKONU 1

SKALA 1:40

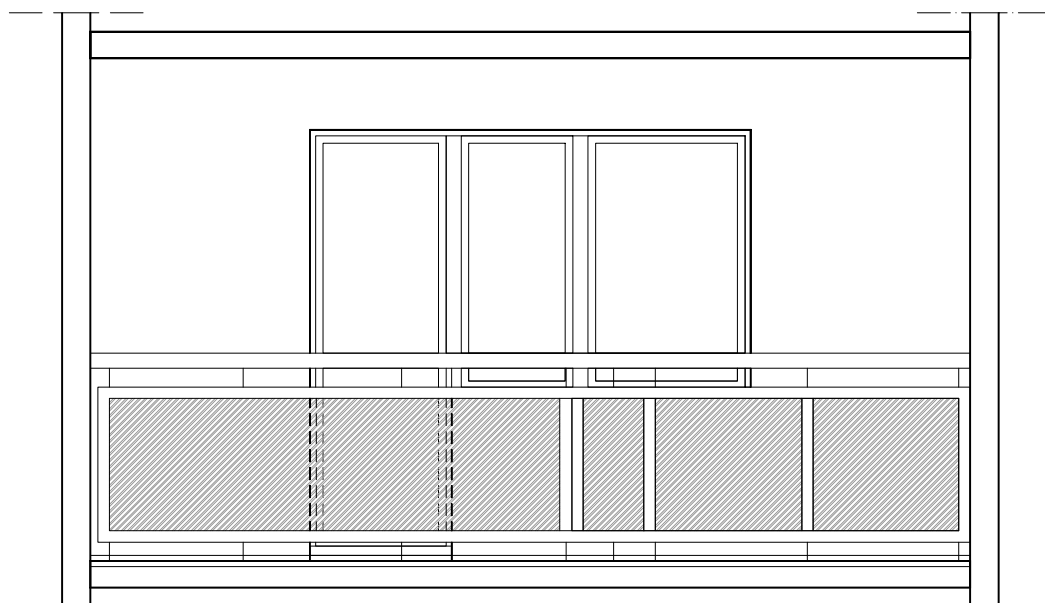

RZUT BALKONU 1

SKALA 1:40

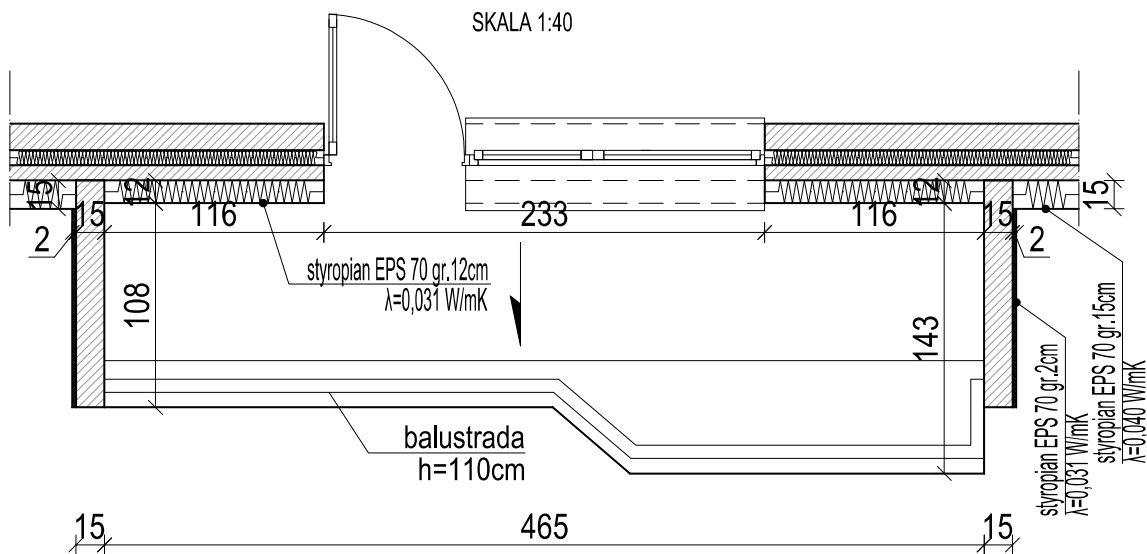

Temat:	Termomodernizacja budynku mieszkalnego wielorodzinnego	Data:	23.01.2025	Nr rys :
Adres:	62-020 Swarzędz, Os. Raczyńskiego 32 (nr dz.3136/113,3137/87)	Skala:	1:40	A-04
Stadium:	Projekt budowlano - wykonawczy			
Tytuł rysunku:	RZUT BALKONU			
Projektował:	mgr inż. arch. Hubert Rybkowski nr upr. 17/WPOKK/2017 (upr. architektoniczne do projektowania bez ograniczeń)			